



(19) 대한민국특허청(KR)  
(12) 등록특허공보(B1)

(45) 공고일자 2013년05월21일  
(11) 등록번호 10-1265744  
(24) 등록일자 2013년05월13일

(51) 국제특허분류(Int. Cl.)  
B60W 40/06 (2006.01) G06T 1/00 (2006.01)  
B60R 1/00 (2006.01)

(21) 출원번호 10-2012-0134215  
(22) 출원일자 2012년11월26일  
심사청구일자 2012년11월26일

(56) 선행기술조사문헌  
JP2006058122 A\*  
JP2010008060 A\*  
JP4636991 B2\*  
\*는 심사관에 의하여 인용된 문헌

(73) 특허권자  
한국건설기술연구원  
경기도 고양시 일산서구 고양대로 283(대화동)

(72) 발명자  
김영민  
서울특별시 영등포구 여의도동 47 여의도 자이아  
파트 101-2603

백남철  
서울특별시 종로구 옥인동 47-196

장진환  
경기도 파주시 교하읍 동패리 숲속길마을동문굿모  
닝힐아파트 604-502

(74) 대리인  
송세근

전체 청구항 수 : 총 10 항

심사관 : 한동기

(54) 발명의 명칭 **편광영상 및 ECU 정보를 활용한 이동식 노면상태 자동검지 시스템**

**(57) 요약**

편광필터가 부착된 카메라를 주행차량에 장착하여 편광 노면영상을 획득하고, 주행차량의 ECU에서 생성되는 차량 주행 정보를 반영하여 도로 노면상태를 자동으로 검지하며, 또한, 시험차량(Probe Car)을 활용하여 도로 구간의 단위 노면상태를 이동식으로 측정하여 실시간으로 노면상태를 판별함으로써, 실시간 도로 노면상태를 간편하게 경제적으로 측정할 수 있고 넓은 도로구간을 보다 안전하게 측정할 수 있는, 편광영상 및 ECU 정보를 활용한 이동식 노면상태 자동검지 시스템이 제공된다.

**대표도 - 도3**

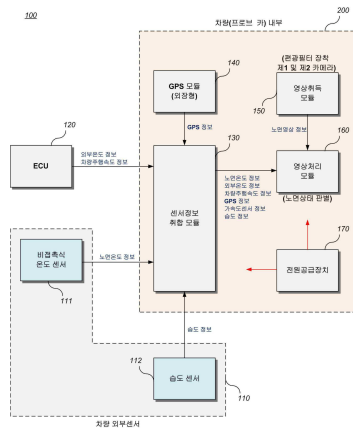

## 특허청구의 범위

### 청구항 1

주행차량 외부에 장착되어 노면온도 정보와 습도 정보를 포함하는 제1 센서 정보를 생성하는 차량외부 센서;  
 주행차량 내부에 장착되어 차량주행속도 정보와 외부온도 정보를 포함하는 주행환경 정보를 생성하는 ECU(Electronic Control Unit);  
 주행차량의 현재위치에 따른 GPS 정보인 제2 센서 정보를 수신하는 GPS 모듈;  
 주행중인 도로의 굴곡상태에 대응하는 가속도센서 정보인 제3 센서 정보를 생성하는 가속도 센서;  
 상기 제1 내지 제3 센서 정보 및 상기 주행환경 정보를 취합하는 센서정보 취합 모듈;  
 주행차량에 장착되는 수평 및 수직 편광필터가 부착된 두 대의 카메라를 사용하여 주행차량 전방의 노면영상을 촬영하고 노면영상 정보를 생성하는 영상취득 모듈; 및  
 상기 영상취득 모듈에서 취득된 노면영상 정보와 상기 센서정보 취합 모듈에서 취합한 제1 내지 제3 센서 정보 및 주행환경 정보를 수신하여 노면상태 판단 알고리즘, 미끄럼 측정 알고리즘 및 도로불량 측정 알고리즘을 적용하여 노면상태를 판별하는 영상처리 모듈  
 을 포함하되,  
 상기 주행차량은 도로 구간의 단위 노면상태를 이동식으로 측정하는 시험차량(Probe Car)이고,  
 상기 영상처리 모듈은, 상기 노면상태 판단 알고리즘을 적용하여 노면영상 정보에 따라 노면상태를 1차적으로 판단하고, 다음으로 상기 미끄럼 측정 알고리즘을 적용하여 상기 노면온도 정보와 습도 정보를 포함하는 제1 센서 정보에 따라 노면상태를 2차적으로 판단하며, 다음으로 상기 도로불량 측정 알고리즘을 적용하여 상기 주행 환경 정보 및 제2 내지 제3 센서 정보에 따른 차량의 슬립률을 산출하여 노면상태를 최종적으로 판단하는 것을 특징으로 하는 편광영상 및 ECU 정보를 활용한 이동식 노면상태 자동검지 시스템.

### 청구항 2

삭제

### 청구항 3

제1항에 있어서,  
 상기 차량외부 센서는 주행차량의 정면에 장착되는 비접촉식 온도 센서를 사용하여 노면온도를 측정하고, 주행 차량의 후면에 장착되는 습도 센서를 사용하여 습도를 측정하는 것을 특징으로 하는 편광영상 및 ECU 정보를 활용한 이동식 노면상태 자동검지 시스템.

### 청구항 4

제1항에 있어서,  
 상기 센서정보 취합 모듈은 상기 ECU와 CAN(Controller Area Network) 통신을 수행하여 상기 ECU의 OBD-II 단자를 통해 차량주행속도 정보와 외부온도 정보를 수신하는 것을 특징으로 하는 편광영상 및 ECU 정보를 활용한 이동식 노면상태 자동검지 시스템.

### 청구항 5

제1항에 있어서,  
 상기 센서정보 취합 모듈은 상기 가속도 센서 정보(제3 센서 정보)를 활용하여 도로면 굴곡 상태를 검지하고, 상기 가속도 센서는 상기 센서정보 취합 모듈에 일체형으로 장착되는 것을 특징으로 하는 편광영상 및 ECU 정보를 활용한 이동식 노면상태 자동검지 시스템.

**청구항 6**

제1항에 있어서,

상기 영상취득 모듈은 수평 및 수직 편광필터가 장착된 두 대의 카메라가 동일한 노면 촬영지점을 동시에 촬영하고, 상기 카메라가 내장되는 카메라 케이스는 전면유리 고정 흡착판으로 차량 내부 전면 유리에 부착되는 것을 특징으로 하는 편광영상 및 ECU 정보를 활용한 이동식 노면상태 자동검지 시스템.

**청구항 7**

제1항에 있어서,

상기 영상취득 모듈은 노면온도 측정 지점의 조절이 가능하도록 각도 조절 브라켓을 사용하여 상기 카메라의 촬영각도 조절이 가능한 것을 특징으로 하는 편광영상 및 ECU 정보를 활용한 이동식 노면상태 자동검지 시스템.

**청구항 8**

제1항에 있어서,

상기 영상처리 모듈은 PC를 적용하여 구성되고, 상기 PC는 차량용 거치대를 사용하여 주행차량에 고정 장착되는 것을 특징으로 하는 편광영상 및 ECU 정보를 활용한 이동식 노면상태 자동검지 시스템.

**청구항 9**

제1항에 있어서,

상기 영상처리 모듈은 상기 미끄럼 측정 알고리즘을 적용하여 상기 ECU의 차량주행속도 정보와 상기 GPS 정보를 비교하고 상기 주행차량의 미끄러짐 여부를 판단하는 것을 특징으로 하는 편광영상 및 ECU 정보를 활용한 이동식 노면상태 자동검지 시스템.

**청구항 10**

제1항에 있어서,

상기 영상처리 모듈은 수집된 정보를 표출하거나 저장하는 사용자 인터페이스를 포함하며, 상기 사용자 인터페이스는 상기 센서정보 취합 모듈, 상기 영상취득 모듈 및 상기 영상처리 모듈의 각각의 동작 상태를 확인하거나 설정을 변경할 수 있는 것을 특징으로 하는 편광영상 및 ECU 정보를 활용한 이동식 노면상태 자동검지 시스템.

**청구항 11**

제1항에 있어서,

상기 차량외부 센서, 상기 센서정보 취합 모듈, 상기 영상취득 모듈 및 상기 영상처리 모듈에 각각의 전원을 공급하는 전원공급장치를 추가로 포함하며, 상기 전원공급장치는 주행차량의 내부 전원인 시거잭을 사용하는 것을 특징으로 하는 편광영상 및 ECU 정보를 활용한 이동식 노면상태 자동검지 시스템.

**명세서**

**기술분야**

[0001] 본 발명은 노면상태 자동검지 시스템에 관한 것으로, 보다 구체적으로, 시험차량(Probe Car) 기반으로 도로 노면의 편광영상을 촬영하고, ECU(Electronic Control Unit)에서 생성된 주행환경 정보에 따라 도로 노면의 상태를 자동으로 검지하는, 편광영상 및 ECU 정보를 활용한 이동식 노면상태 자동검지 시스템에 관한 것이다.

**배경기술**

[0002] 통상적으로, 수막, 결빙, 적설 등의 악천후 노면상태 정보는 효율적인 도로관리 및 교통안전에 중요한 역할을 한다. 기존의 노면상태 관리는 도로 기상정보 시스템(Road Weather Information System: RWIS)라는 장비를 활용하고 있으며, 이러한 RWIS는 기상관측 시스템의 자료를 이용하여 도로 노면 및 대기의 상태 예측 시스템으로 예측정보까지 제공할 수 있는 시스템이다.

- [0003] 이러한 RWIS는 측정된 기상데이터와 노면상태 정보를 실시간으로 제공함으로써, 운전자의 운행 예정지역의 도로 기상정보를 사전에 제공하여 운전자에게 안전 운행을 위한 정보를 제공해주며, 또한, 도로 운영자에게 도로관리에 대한 효율적인 의사결정 정보를 제공해줄 수 있다.
- [0004] 하지만 이러한 RWIS는 노면의 상태를 감지하기 위해 온도센서, 레이저 등 다양한 센서를 이용하고 있지만, 이러한 RWIS는 장비 설치 및 유지관리비가 매우 고가이기 때문에 그 보급에 한계가 있다.
- [0005] 한편, 도로의 동결, 적설 등의 위험 상태를 자동으로 감지하여 이를 운전자에게 미리 알려줌으로써 운전사고를 줄이기 위한 노면상태 판별장치에 관한 여러 기술들이 공지되어 있다.
- [0006] 종래의 노면상태 판별장치들은 매설식 센서를 장착하거나 사람이 도로의 각 지점에 설치되어 있는 카메라를 주시하여 판단하는 방법을 이용하고 있다. 그러나 이러한 종래의 노면상태 판별장치들은 상대적으로 높은 장착비용, 인건비 상승 및 잦은 고장 등의 문제점이 있었다.
- [0007] 또한, 이러한 문제점을 해결하기 위하여, 도로에 설치된 카메라로부터 취득된 영상 정보와 주변에 설치된 센서를 통해 얻어진 온도 또는 습도 등의 추가 정보를 분석하여 노면상태를 자동으로 판단하는 노면상태 판별장치가 연구되고 있다. 예를 들면, 편광필터를 회전시키면서 노면상태를 판정하는 방법이 있다.
- [0008] 한편, 실시간 노면정보(Surface Condition Information)의 취득 및 활용을 위해 국내외에서 많은 연구 사례 및 기술개발 사례가 존재한다. 하지만 현재 실제 도로 현장에서 활용중인 노면정보 취득 기술은 그 특성상 설치 및 운영비용이 매우 고가이거나(레이저, 레이더 기반), 특정 지점만을 대상으로 하는 검지 시스템 위주로 기술개발이 이루어져(지점 기반 고정식 노면센서 위주) 광범위한 도로 구간을 커버하는데 한계가 존재한다.
- [0009] 이러한 문제점을 해결하기 위하여 구미권 국가를 중심으로 트레일러 형태의 미끄럼 마찰계수 측정장비(Continuous Friction Tester: CFT)를 활용 중에 있으나, ISO IS 8349 등 국제 표준에 의거한 측정 방식의 한계(도로 상 저속 운행으로 교통류에 방해, 고가의 살수장비 필요 등)로 인하여 보급 확산에 어려움을 겪고 있다. 또한, 미끄럼 마찰계수 측정장비에서 미끄럼 측정시, 실제 차량의 미끄럼이 발생하여야만 정확한 측정이 가능하다는 점에서 문제점이 제시되고 있다.

**선행기술문헌**

**특허문헌**

- [0010] (특허문헌 0001) 대한민국 공개특허번호 제2012-85935호(공개일: 2012년 8월 1일), 발명의 명칭: "물체 식별장치, 이동체 제어 장치, 및 정보제공 장치"
- (특허문헌 0002) 대한민국 등록특허번호 제10-514774호(출원일: 2003년 2월 6일), 발명의 명칭: "이동체용 안전장치"
- (특허문헌 0003) 일본 공개특허번호 제2011-150688호(공개일: 2001년 8월 4일), 발명의 명칭: "입체물 식별장치 및 이를 구비한 이동체 제거 장치 및 정보제공 장치"
- (특허문헌 0004) 일본 공개특허번호 제2012-84121호(공개일: 2012년 4월 26일), 발명의 명칭: "물체 식별장치 및 이를 구비한 이동체 제거 장치 및 정보제공 장치"
- (특허문헌 0005) 대한민국 공개특허번호 제2011-61741호(공개일: 2011년 6월 10일), 발명의 명칭: "노면상태 판별 장치 및 노면상태 판별 방법"
- (특허문헌 0006) 대한민국 공개특허번호 제2005-109565호(공개일: 2005년 11월 21일), 발명의 명칭: "표면 상태 데이터를 검출하는 장치"
- (특허문헌 0007) 미국 등록특허번호 제7,652,584호(출원일: 2004년 3월 15일), 발명의 명칭: "Device for Detection Of Surface Condition Data"
- (특허문헌 0008) 미국 등록특허번호 제5,652,655호(출원일: 1994년 6월 29일), 발명의 명칭: "Road Surface Discriminator And Apparatus Applying Same"

**발명의 내용**

**해결하려는 과제**

- [0011] 전술한 문제점을 해결하기 위한 본 발명이 이루고자 하는 기술적 과제는, 편광필터가 부착된 카메라를 주행차량에 장착하여 편광 노면영상을 획득하고, 주행차량의 ECU에서 생성되는 차량주행 정보를 반영하여 도로 노면상태를 자동으로 검지할 수 있는, 편광영상 및 ECU 정보를 활용한 이동식 노면상태 자동검지 시스템을 제공하기 위한 것이다.
- [0012] 본 발명이 이루고자 하는 다른 기술적 과제는, 시험차량(Probe Car)을 활용하여 도로 구간의 단위 노면상태를 이동식으로 측정함으로써 실시간으로 노면상태를 판별할 수 있는, 편광영상 및 ECU 정보를 활용한 이동식 노면상태 자동검지 시스템을 제공하기 위한 것이다.

**과제의 해결 수단**

- [0013] 전술한 기술적 과제를 달성하기 위한 수단으로서, 본 발명에 따른 편광영상 및 ECU 정보를 활용한 이동식 노면상태 자동검지 시스템은, 주행차량 외부에 장착되어 노면온도 정보와 습도 정보를 포함하는 제1 센서 정보를 생성하는 차량외부 센서; 주행차량 내부에 장착되어 차량주행속도 정보와 외부온도 정보를 포함하는 주행환경 정보를 생성하는 ECU(Electronic Control Unit); 주행차량의 현재위치에 따른 GPS 정보인 제2 센서 정보를 수신하는 GPS 모듈; 주행중인 도로의 굴곡상태에 대응하는 가속도센서 정보인 제3 센서 정보를 생성하는 가속도 센서; 상기 제1 내지 제3 센서 정보 및 상기 주행환경 정보를 취합하는 센서정보 취합 모듈; 주행차량에 장착되는 수평 및 수직 편광필터가 부착된 두 대의 카메라를 사용하여 주행차량 전방의 노면영상을 촬영하고 노면영상 정보를 생성하는 영상취득 모듈; 및 상기 영상취득 모듈에서 취득된 노면영상 정보와 상기 센서정보 취합 모듈에서 취합한 제1 내지 제3 센서 정보 및 주행환경 정보를 수신하여 노면상태 판단 알고리즘, 미끄럼 측정 알고리즘 및 도로불량 측정 알고리즘을 적용하여 노면상태를 판별하는 영상처리 모듈을 포함하되, 상기 주행차량은 도로 구간의 단위 노면상태를 이동식으로 측정하는 시험차량(Probe Car)이고, 상기 영상처리 모듈은, 상기 노면상태 판단 알고리즘을 적용하여 노면영상 정보에 따라 노면상태를 1차적으로 판단하고, 다음으로 상기 미끄럼 측정 알고리즘을 적용하여 상기 노면온도 정보와 습도 정보를 포함하는 제1 센서 정보에 따라 노면상태를 2차적으로 판단하며, 다음으로 상기 도로불량 측정 알고리즘을 적용하여 상기 주행환경 정보 및 제2 내지 제3 센서 정보에 따른 차량의 슬립률을 산출하여 노면상태를 최종적으로 판단하는 것을 특징으로 한다.
- [0014] 삭제
- [0015] 여기서, 상기 차량외부 센서는 주행차량의 정면에 장착되는 비접촉식 온도 센서를 사용하여 노면온도를 측정하고, 주행차량의 후면에 장착되는 습도 센서를 사용하여 습도를 측정하는 것을 특징으로 한다.
- [0016] 여기서, 상기 센서정보 취합 모듈은 상기 ECU와 CAN(Controller Area Network) 통신을 수행하여 상기 ECU의 OBD-II 단자를 통해 차량주행속도 정보와 외부온도 정보를 수신하는 것을 특징으로 한다.
- [0017] 여기서, 상기 센서정보 취합 모듈은 상기 가속도 센서 정보(제3 센서 정보)를 활용하여 도로면 굴곡 상태를 검지하고, 상기 가속도 센서는 상기 센서정보 취합 모듈에 일체형으로 장착되는 것을 특징으로 한다.
- [0018] 여기서, 상기 영상취득 모듈은 수평 및 수직 편광필터가 장착된 두 대의 카메라가 동일한 노면 촬영지점을 동시에 촬영하고, 상기 카메라가 내장되는 카메라 케이스는 전면유리 고정 흡착판으로 차량 내부 전면 유리에 부착되는 것을 특징으로 한다.
- [0019] 여기서, 상기 영상취득 모듈은 노면온도 측정 지점의 조절이 가능하도록 각도 조절 브라켓을 사용하여 상기 카메라의 촬영각도 조절이 가능한 것을 특징으로 한다.
- [0020] 여기서, 상기 영상처리 모듈은 예컨대 터치스크린 방식으로 사용자 인터페이스가 용이한 PC를 적용하여 구성되고, 상기 PC는 차량용 거치대를 사용하여 주행차량에 고정 장착되는 것을 특징으로 한다.
- [0021] 여기서, 상기 영상처리 모듈은 상기 미끄럼 측정 알고리즘을 적용하여 상기 ECU의 차량주행속도 정보와 상기 GPS 정보를 비교하고 상기 주행차량의 미끄러짐 여부를 판단하는 것을 특징으로 한다.
- [0022] 여기서, 상기 영상처리 모듈은 수집된 정보를 표출하거나 저장하는 사용자 인터페이스를 포함하며, 상기 사용자 인터페이스는 상기 센서정보 취합 모듈, 상기 영상취득 모듈 및 상기 영상처리 모듈의 각각의 동작 상태를 확인하거나 설정을 변경할 수 있는 것을 특징으로 한다.

[0023] 여기서, 상기 차량외부 센서, 상기 센서정보 취합 모듈, 상기 영상취득 모듈 및 상기 영상처리 모듈에 각각의 전원을 공급하는 전원공급장치를 추가로 포함하며, 상기 전원공급장치는 주행차량의 내부 전원인 시거잭을 사용하는 것을 특징으로 한다.

**발명의 효과**

[0024] 본 발명에 따르면, 편광필터가 부착된 카메라를 주행차량에 장착하여 편광 노면영상을 획득하고, 주행차량의 ECU에서 생성되는 차량주행 정보, 예를 들면, 슬립률을 반영하여 도로 노면상태를 자동으로 검지함으로써, 실시간 도로 노면상태를 간편하게 측정할 수 있다.

[0025] 본 발명에 따르면, 시험차량(Probe Car)을 활용하여 도로 구간의 단위 노면상태를 이동식으로 측정하여 실시간으로 노면상태를 판별함으로써, 넓은 도로구간을 경제적으로 측정할 수 있다.

**도면의 간단한 설명**

[0026] 도 1은 본 발명의 실시예에 따른 편광영상 및 ECU 정보를 활용한 이동식 노면상태 자동검지 시스템이 차량에 장착되는 것을 예시하는 도면이다.

도 2는 본 발명의 실시예에 따른 편광영상 및 ECU 정보를 활용한 이동식 노면상태 자동검지 시스템이 장착된 차량의 주행을 예시하는 도면이다.

도 3은 본 발명의 실시예에 따른 편광영상 및 ECU 정보를 활용한 이동식 노면상태 자동검지 시스템의 블록구성도이다.

도 4는 본 발명의 실시예에 따른 편광영상 및 ECU 정보를 활용한 이동식 노면상태 자동검지 시스템에서 차량외부 센서가 노면온도 및 습도를 측정하는 것을 예시하는 도면이다.

도 5는 본 발명의 실시예에 따른 편광영상 및 ECU 정보를 활용한 이동식 노면상태 자동검지 시스템에서 영상취득 모듈의 구체적인 구성도이다.

도 6a 내지 도 6d는 각각 본 발명의 실시예에 따른 편광영상 및 ECU 정보를 활용한 이동식 노면상태 자동검지 시스템에서 영상취득 모듈의 구조를 나타내는 도면들이다.

도 7은 본 발명의 실시예에 따른 편광영상 및 ECU 정보를 활용한 이동식 노면상태 자동검지 시스템에서 센서정보 취합 모듈의 구체적인 구성도이다.

도 8은 본 발명의 실시예에 따른 편광영상 및 ECU 정보를 활용한 이동식 노면상태 자동검지 시스템에서 ECU 제공 정보를 나타내는 테이블이다.

도 9는 본 발명의 실시예에 따른 편광영상 및 ECU 정보를 활용한 이동식 노면상태 자동검지 시스템에서 ECU의 OBD-II 단자정보를 나타내는 도면이다.

도 10은 본 발명의 실시예에 따른 편광영상 및 ECU 정보를 활용한 이동식 노면상태 자동검지 시스템에서 영상처리 모듈의 구체적인 구성도이다.

도 11은 본 발명의 실시예에 따른 편광영상 및 ECU 정보를 활용한 이동식 노면상태 자동검지 시스템의 PC가 차량에 설치되는 것을 예시하는 도면이다.

도 12는 본 발명의 실시예에 따른 편광영상 및 ECU 정보를 활용한 이동식 노면상태 자동검지 시스템의 PC 내에 구현되는 소프트웨어의 구성도이다.

도 13은 본 발명의 실시예에 따른 편광영상 및 ECU 정보를 활용한 이동식 노면상태 자동검지 시스템의 스테레오 카메라가 시험차량에 장착되는 것을 예시하는 도면이다.

도 14는 도 13에 도시된 스테레오 카메라의 촬영 영상을 예시하는 사진이다.

**발명을 실시하기 위한 구체적인 내용**

[0027] 아래에서는 첨부한 도면을 참조하여 본 발명이 속하는 기술분야에서 통상의 지식을 가진 자가 용이하게 실시할 수 있도록 본 발명의 실시예를 상세히 설명한다. 그러나 본 발명은 여러 가지 상이한 형태로 구현될 수 있으며 여기에서 설명하는 실시예에 한정되지 않는다. 그리고 도면에서 본 발명을 명확하게 설명하기 위해서 설명과

관계없는 부분은 생략하였으며, 명세서 전체를 통하여 유사한 부분에 대해서는 유사한 도면 부호를 붙였다.

- [0028] 명세서 전체에서, 어떤 부분이 어떤 구성요소를 "포함"한다고 할 때, 이는 특별히 반대되는 기재가 없는 한 다른 구성요소를 제외하는 것이 아니라 다른 구성요소를 더 포함할 수 있는 것을 의미한다.
- [0029] 먼저, 본 발명의 실시예에 따른 편광영상 및 ECU 정보를 활용한 이동식 노면상태 자동검지 시스템은, 수직 및 수평 편광필터를 통과해 수집된 영상을 노면상태 판단 알고리즘으로 분석하여 노면상태를 판별하되, 노면온도 및 외부온도에 따라 노면상태 검지의 정확도를 높이고, 또한, 차량주행속도 정보에 대응하는 차량의 슬립률(Slip Ratio)을 산출하여 노면상태를 판단하게 된다.
- [0030] 도 1은 본 발명의 실시예에 따른 편광영상 및 ECU 정보를 활용한 이동식 노면상태 자동검지 시스템이 차량에 장착되는 것을 예시하는 도면이고, 도 2는 본 발명의 실시예에 따른 편광영상 및 ECU 정보를 활용한 이동식 노면상태 자동검지 시스템이 장착된 차량의 주행을 예시하는 도면이다.
- [0031] 도 1 및 도 2를 참조하면, 본 발명의 실시예에 따른 편광영상 및 ECU 정보를 활용한 이동식 노면상태 자동검지 시스템은, 주행차량(200)의 전방에 차량외부 센서(110), 예를 들면, 비접촉식 온도 센서를 장착하여 노면온도를 측정한다. 이러한 비접촉식 온도센서는, 도 2에 도시된 바와 같이, 주행차량(200) 전면의 범퍼 또는 라디에이터 그릴(Radiator Grille) 안쪽에 장착 가능한 구조로서, 주행차량(200)의 훼손 없이 안정적으로 장착되고, 노면온도 측정 지점의 조절이 가능하도록 각도 조절이 가능한 구조를 갖는다.
- [0032] 또한, 주행차량(200)의 ECU(120)로부터 차량주행 정보 및 외부온도 정보인 주행환경 정보를 취득할 수 있다. 이때, ECU(120)의 OBD-II 단자 전용 커넥터를 사용하는 OBD 단자 전용케이블을 제작함으로써, ECU(120)와 센서 정보 취합 모듈(130)의 연결을 용이하게 한다.
- [0033] 또한, 주행차량(200)의 유리창에 영상취득 장치(150), 예를 들면, 수평 및 수직 편광필터가 부착된 2대의 카메라를 장착하여 차량 전방의 노면영상을 촬영한다. 구체적으로, 수평 및 수직 편광필터가 부착된 2대의 카메라는, 도 2에 도시된 바와 같이, 촬영각도의 조절이 가능한 구조의 케이스 내에 설치함으로써 도로노면 간의 일정 각도가 유지되고 필요시 조절될 수 있다. 즉, 수평 및 수직 편광필터가 부착된 2대의 카메라는 주행차량(200)의 내부에 장착하여 영상을 촬영하는 구조이다.
- [0034] 이때, 차량외부 센서(110)로부터 측정된 센서 정보 및 상기 ECU(120)로부터 생성된 주행환경 정보는 센서정보 취합 모듈(130)에서 취합하여 영상처리 모듈(160), 예를 들면, PC로 전달한다. 구체적으로, 센서정보 취합 모듈(130)은 소형 크기로 제작하여 주행차량(200)의 유리창에 부착하여 사용할 수 있고, 육안으로 동작 확인이 가능하며, 상기 센서정보 취합 모듈(130)은 탈착 및 부착이 용이한 구조를 갖는다.
- [0035] 이에 따라 영상처리 모듈(160)은 상기 주행환경 정보, 센서 정보 및 상기 노면영상 정보에 따라 노면상태를 판별하게 된다. 이때, PC는 차량용 거치대를 사용하여 안정적으로 고정된다. 구체적으로, 후술하는 바와 같이, 상기 영상처리 모듈(160)은, 노면상태 판단 알고리즘을 적용하여 노면영상 정보에 따라 노면상태를 1차적으로 판단하고, 다음으로 상기 1차적으로 판단된 영상을 상기 주행환경정보를 반영하여 보정하여 노면상태를 2차적으로 판단하며, 다음으로 미끄럼 측정 알고리즘에 따라 상기 주행환경정보 및 제2 및 제3 센서 정보에 따른 차량의 슬립률을 산출하고, 동시에 도로불량 측정 알고리즘을 적용하여 노면의 요철상태를 확인하여 최종적으로 노면상태를 판단하게 된다.
- [0036] 또한, 본 발명의 실시예에 따른 편광영상 및 ECU 정보를 활용한 이동식 노면상태 자동검지 시스템의 전원공급은 추가 작업 없이 원활한 전원공급이 가능하도록 주행차량의 시거잭을 사용하여 공급할 수 있다.
- [0037] 이때, 영상처리 모듈(160)은 도로 표면의 분류가 가능하고, 불량노면상태를 판단하며, 노면영상 및 데이터를 저장할 수 있다. 즉, 본 발명의 실시예에 따른 편광영상 및 ECU 정보를 활용한 이동식 노면상태 자동검지 시스템이 구현된 주행차량(200)은 시험차량(Probe Car)로서, 추후 분석이 가능하도록 원시 데이터(Raw Data) 정보 및 촬영 영상을 저장할 수 있다.
- [0038] 한편, 도 3은 본 발명의 실시예에 따른 편광영상 및 ECU 정보를 활용한 이동식 노면상태 자동검지 시스템의 블록구성도이다.
- [0039] 도 3을 참조하면, 본 발명의 실시예에 따른 편광영상 및 ECU 정보를 활용한 이동식 노면상태 자동검지 시스템(100)은, 차량외부 센서(110), ECU(Electronic Control Unit: 120), 센서정보 취합 모듈(130), GPS 모듈(140), 영상취득 모듈(150), 영상처리 모듈(160) 및 전원공급장치(170)를 포함하며, 도로 구간의 단위 노면상태를 측정하기 위하여 주행차량(200), 예를 들면, 일반 승용차인 시험차량(Probe Car) 내에 설치되어 실시간으로 노면상

태를 판별할 수 있다.

- [0040] 차량외부 센서(110)는 주행차량(200)의 외부에 각각 장착되는 비접촉식 온도 센서(111) 및 습도 센서(112)로서, 노면온도 및 습도를 측정하여 제1 센서 정보를 생성한다. 구체적으로, 비접촉식 온도 센서(111)는 주행차량(200)의 정면에 장착되어 노면온도를 측정하고, 습도 센서(112)는 주행차량(200)의 후면에 장착되어 습도를 측정한다.
- [0041] ECU(120)는 주행차량(200) 내에 장착되어 차량주행속도 정보 및 외부온도 정보를 포함하는 주행환경 정보를 생성한다. 일반적으로, ECU(200)는 자동차의 엔진, 자동변속기, ABS 등의 상태를 컴퓨터로 제어하는 전자제어 장치로서, 차량과 컴퓨터 성능의 발전과 함께 자동변속기 제어를 비롯해 구동계통, 제동계통, 조향계통 등 차량의 모든 부분을 제어하는 역할까지 하고 있다. 본 발명의 실시예에 따른 편광영상 및 ECU 정보를 활용한 이동식 노면상태 자동검지 시스템(100)에서 ECU(120)는 차량 바퀴의 회전수를 감지하여 차량주행속도를 결정하고, 외부(외기) 온도를 측정한다. 이때, 상기 주행환경 정보는 차량 내에 구축된 CAN(Controller Area Network)를 통해 센서정보 취합 모듈(130)에게 전달된다.
- [0042] GPS 모듈(140)은 주행차량(200) 내에 장착되어 상기 주행차량(200)의 현재 위치를 위도 및 경도로 표시하는 제2 센서 정보를 생성한다. 이때, 이러한 GPS 모듈(140)은 외장형일 수 있지만, 이에 국한되는 것은 아니다.
- [0043] 센서정보 취합 모듈(130)은 상기 차량외부 센서(110)에서 측정된 제1 센서 정보(노면온도 정보 및 습도 정보)를 취합하고, 제2 센서 정보(GPS 정보)를 취합하며, 상기 ECU(120)에서 생성된 주행환경 정보(차량주행속도 정보 및 외부온도 정보)를 취합하며, 또한, 내장된 가속도센서에 의해 제3 센서 정보(가속도센서 정보)를 취합하며, 상기 취합된 제1 내지 제3 센서 정보 및 주행환경 정보는 영상처리 모듈(160)로 전달된다.
- [0044] 영상취득 모듈(150)은 주행차량(200)의 전방에 설치되어 노면의 편광(Polarization)된 영상을 취득하여 노면영상 정보를 생성한다. 구체적으로, 상기 영상취득 모듈(150)은 수평 및 수직 편광필터가 각각 부착된 2대의 카메라일 수 있고, 수직편광으로 촬영된 영상과 수평편광으로 촬영된 영상을 수집 및 분석하여 편광성분을 추출할 수 있으며, 수집된 편광성분은 편광계수(수직 편광성분 및 수평 편광성분)를 산출할 수 있는데, 이러한 편광계수의 값으로 노면의 상태를 분석할 수 있다. 예를 들면, 이러한 편광계수를 통해 도로의 표면 반사가 심하고 적은 영역을 구분하여 도로의 젖은 표면을 분류할 수 있다. 여기서, 수평 및 수직 편광필터를 사용하여 도로 노면상태를 판별할 수 있다는 것은 당업자에게 자명하므로 상세한 설명은 생략한다.
- [0045] 영상처리 모듈(160)은 상기 영상취득 모듈(150)에서 수집한 노면영상 정보와 상기 센서정보 취합 모듈(130)에서 취합한 제1 내지 제3 센서 정보 및 주행환경 정보를 활용하여 노면상태 판별 알고리즘을 수행하고, 노면상태를 판별한다. 이때, 상기 영상처리 모듈(160)은 PC로 구현될 수 있는데, 이에 대한 설명은 후술하기로 한다.
- [0046] 전원공급장치(170)는 본 발명의 실시예에 따른 편광영상 및 ECU 정보를 활용한 이동식 노면상태 자동검지 시스템(100)의 각각의 구성요소에 전원을 공급하기 위한 것으로, 예를 들면, 추가 작업 없이 원활한 전원 공급이 가능하도록 주행차량의 내부 전원인 시거잭을 사용하여 공급할 수 있다.
- [0047] 본 발명의 실시예에 따른 편광영상 및 ECU 정보를 활용한 이동식 노면상태 자동검지 시스템(100)의 노면상태 판단 절차는, 먼저, 상기 영상취득 모듈(150)의 수직 및 수평 편광필터를 통과하여 수집된 노면영상을 노면상태 판단 알고리즘으로 분석하여 노면의 젖음, 적설 또는 결빙 상태를 판별한다. 이후, 실시간 영상 검지의 한계를 극복하기 위하여 상기 1차적으로 판단된 영상을 상기 주행환경정보를 반영하여 보정하여 노면상태를 2차적으로 판단하고, 예를 들면, 센서정보 취합 모듈(130)에서 취합한 노면온도 정보 및 외부온도 정보를 포함하는 제1 센서 정보를 추가로 적용하여 노면상태 검지의 정확도를 높일 수 있다. 이후, 주행차량(200)의 주행환경 정보(차량주행속도 정보 및 외부온도 정보) 및 GPS 정보(제2 센서 정보)를 통해 차량의 슬립률(Slip Ratio)을 산출하고, 동시에 가속도센서 정보(제3 센서 정보)에서 판단된 정보를 추가로 적용하고 이때, 도로불량 측정 알고리즘을 적용하여 노면의 요철상태를 확인하며, 최종적으로 노면상태를 판단한다.
- [0048] 따라서 본 발명의 실시예에 따른 편광영상 및 ECU 정보를 활용한 이동식 노면상태 자동검지 시스템은, 노면상태 판별절차 수행시 접촉식 방법과 비접촉식 방법을 동시에 활용하며, 차량 주행 전방영역(약 5~7m)의 노면상태를 사전에 파악함으로써 노면정보 수집차량(시험차량) 자체의 안전도를 향상시킬 수 있음은 물론, 접촉식 노면상태 판별 방법의 특징인 높은 정확도를 동시에 기대할 수 있다.
- [0049] 또한, 본 발명의 실시예에 따른 편광영상 및 ECU 정보를 활용한 이동식 노면상태 자동검지 시스템은, 트레일러 형태의 CFT, 레이저 센서 등 고가의 외부 장비의 활용을 최소화하고, 특별한 제한조건 없이 전자제어가 이루어



지는 기존의 승용차 시스템(예를 들면, 2000년대 중반 이후 출시차량)에 간편하게 적용할 수 있다.

- [0050] 이에 따라 넓은 영역의 도로 구간에 대한 실시간 저비용 고효율 노면상태 검지 시스템의 구현이 가능하며, 실시간 도로 유지관리 및 교통안전 향상에 도움을 줄 수 있으며, 특히, 지능형 자동차(Smart Car) 양산 단계에서 반드시 이루어져야 하는 전방 불량노면 영역을 사전에 감시할 수 있고, 적정 권장주행속도를 제공할 수 있다.
- [0051] 한편, 도 4는 본 발명의 실시예에 따른 편광영상 및 ECU 정보를 활용한 이동식 노면상태 자동검지 시스템에서 차량외부 센서가 노면온도 및 습도를 측정하는 것을 예시하는 도면이다.
- [0052] 본 발명의 실시예에 따른 편광영상 및 ECU 정보를 활용한 이동식 노면상태 자동검지 시스템은 차량 주행 지점의 외부 온도를 수집 및 저장할 수 있어야 하고, 노면 감시 영역의 노면온도를 수집 및 저장할 수 있어야 한다.
- [0053] 본 발명의 실시예에 따른 편광영상 및 ECU 정보를 활용한 이동식 노면상태 자동검지 시스템에서 차량외부 센서(110)는, 도 4에 도시된 바와 같이, 비접촉식 온도 센서(111)는 차량 정면에 장착되어 노면온도를 측정하고, 습도 센서(112)는 차량 후면에 장착되어 습도를 측정하여, 측정된 노면온도 정보 및 습도 정보는 센서정보 취합 모듈(130)로 전달되어 취합된다. 예를 들면, 상기 비접촉식 온도 센서(111)는 주행차량(200)의 외부 정면에 차량 범퍼 등 구조물을 사용하여 고정하고, 노면온도 정보를 상기 센서정보 취합 모듈(130)의 MCU(161)로 전송한다. 이하, 편의상 상기 노면온도 정보 및 습도 정보는 제1 센서 정보라 칭한다.
- [0054] 한편, 도 5는 본 발명의 실시예에 따른 편광영상 및 ECU 정보를 활용한 이동식 노면상태 자동검지 시스템에서 영상취득 모듈의 구체적인 구성도이고, 도 6a 내지 도 6d는 각각 본 발명의 실시예에 따른 편광영상 및 ECU 정보를 활용한 이동식 노면상태 자동검지 시스템에서 영상취득 모듈의 구조를 나타내는 도면들이다.
- [0055] 도 5를 참조하면, 본 발명의 실시예에 따른 편광영상 및 ECU 정보를 활용한 이동식 노면상태 자동검지 시스템에서 영상취득 모듈(150)은 수평 편광필터(151), 수직 편광필터(152), 제1 카메라(153), 제2 카메라(154), 카메라 동기회로(155) 및 그래버(Grabber: 156)를 포함한다.
- [0056] 수평 편광필터(151)가 부착된 제1 카메라(153) 및 수직 편광필터(152)가 부착된 제2 카메라(154)는 동일한 노면 촬영지점을 동시에 촬영(Stereo-Camera)한다. 이때, 상기 제1 및 제2 카메라(153, 154)에서 촬영된 노면영상 신호는 카메라 동기회로(155)를 통해 동기화되고, 그래버(156)에 의해 디지털 신호로 변환되고, 도 6a에 도시된 USB 케이블(159)을 통해 영상처리 모듈(160)로 전달된다.
- [0057] 여기서, 상기 그래버(156)는 프레임 그래버(frame grabber)로서, 제1 및 제2 카메라(153, 154)와 같은 영상 매체를 통해 나타나는 아날로그 영상 신호를 샘플당 정의된 비트로 디지털화하여 개인용 컴퓨터(PC)가 처리할 수 있는 신호로 바꾸어 주는 영상 장비로서 이미지 보드라고도 한다.
- [0058] 영상취득 모듈(150)은 수평 및 수직 편광영상을 동시에 수집 가능하도록 수평 및 수직 편광필터(151, 152)가 각각 장착된 두 대의 카메라(153, 154)가 동일한 노면 촬영지점을 동시에 촬영(Stereo-Camera)하여 영상처리 모듈로 영상을 전송할 수 있다. 이때, 상기 영상취득 모듈(150)은 렌즈 전면부에 부착한 편광필터(151, 152)를 통해 수평 및 수직 편광영상을 개별적으로 취득하여, 영상처리 모듈(160)로 전송한다.
- [0059] 예를 들면, 상기 영상취득 모듈(150)은, 도 6a 내지 도 6d에 도시된 바와 같이, 상용제품인 영상취득모듈을 사용하여 구성할 수 있으며, 이러한 영상취득모듈을 활용하여 렌즈 전면에 편광필터(151, 152)를 장착할 수 있고, 전면유리 고정 흡착판(157)으로 차량 내부 전면 유리에 부착 가능한 구조로 카메라 케이스(150a)를 제작하여 사용한다.
- [0060] 이때, 상기 카메라 케이스(150a)는 진동을 최소화할 수 있는 구조로 구성하고, 각도 조절 브라켓(158)을 사용하여 촬영각도 조절이 가능하도록 제작하여 부러스터 각을 만족시킬 수 있도록 한다.
- [0061] 한편, 도 7은 본 발명의 실시예에 따른 편광영상 및 ECU 정보를 활용한 이동식 노면상태 자동검지 시스템에서 센서정보 취합 모듈의 구체적인 구성도이다.
- [0062] 도 7을 참조하면, 본 발명의 실시예에 따른 편광영상 및 ECU 정보를 활용한 이동식 노면상태 자동검지 시스템에서 센서정보 취합 모듈(130)은, MCU(Micro Controller Unit: 131), 가속도 센서(132), DC/DC 변환기(133), CAN(Controller Area Network)/직렬 변환기(134), 제1 RS232 드라이버(135), 제2 RS232 드라이버(136) 및 디버그 포트(Debug Port: 137)를 포함한다.
- [0063] 센서정보 취합 모듈(130)은 GPS 모듈, 가속도센서, 비접촉식 온도센서, ECU 정보 등을 수집하여 영상처리 모듈로 전송하는 기능을 하며, 상기 센서정보 취합 모듈(130)의 MCU(Micro Controller Unit: 131)는 차량 주행정보

를 취득하기 위해 CAN/직렬 변환기(134)를 통해 CAN(Controller Area Network) 통신을 통해 차량의 OBD-II 단자를 통해 수집한 ECU(120) 내의 주요 차량주행 관련정보(차량 Wheel Speed 관련 정보, 외부온도 정보 등)를 영상처리 모듈(160)로 전송하는 기능을 수행한다.

- [0064] 구체적으로, 상기 MCU(131)는 GPS 모듈(140)의 GPS 정보를 수집하여 노면 이상상태 지점의 위치와 검지 시간을 확인할 수 있도록 하고, 이때, 상기 GPS 모듈(140)은 외장형일 수 있고, 상기 센서정보 취합 모듈(130)과 제2 RS232 드라이버(136)를 통해 RS232 인터페이스로 통신할 수 있다.
- [0065] 또한, 상기 센서정보 취합 모듈(130)은 가속도 센서(132)의 정보를 활용하여 도로면 굴곡 상태를 검지할 수 있도록 하고, 이때, 상기 가속도 센서(132)는 센서정보 취합 모듈(130)에 일체형으로 장착하여 MCU(131)와 I2C 통신으로 정보를 전송한다.
- [0066] 또한, 상기 센서정보 취합 모듈(130)은 제1 RS232 드라이버(135)를 통해 상기 차량외부 센서(110)와 RS232 인터페이스로 통신하여 노면온도 정보를 취합할 수 있고, 이에 따라 상기 차량외부 센서(110)의 비접촉식 온도센서(111)를 사용하여 측정된 도로 촬영지점의 노면 온도는 영상처리 모듈(160)의 보조판단 수단으로 사용될 수 있다.
- [0067] 또한, 상기 센서정보 취득 모듈(130)의 전원은 시거잭(171)의 12V 출력전원을 사용하여 센서정보 취합 모듈(130) 내부에 DC 5V 및 DC 3.3V 전원회로를 구성하여 안정적인 전원을 공급할 수 있다. 또한, 상기 센서정보 취득 모듈(130)의 DC/DC 변환기(133)는 전원공급장치(170)의 차량 시거잭(171)의 DC 13~14.4V를 DC 3.3V 및 DC 5V로 변환하여 상기 차량외부 센서(110)의 습도 센서(112) 및 비접촉식 온도센서(111)로 각각 공급한다.
- [0068] 한편, 도 8은 본 발명의 실시예에 따른 편광영상 및 ECU 정보를 활용한 이동식 노면상태 자동검지 시스템에서 ECU 제공 정보를 나타내는 테이블이고, 도 9는 본 발명의 실시예에 따른 편광영상 및 ECU 정보를 활용한 이동식 노면상태 자동검지 시스템에서 ECU의 OBD-II 단자정보를 나타내는 도면이다.
- [0069] 본 발명의 실시예에 따른 편광영상 및 ECU 정보를 활용한 이동식 노면상태 자동검지 시스템에서, 차량 ECU(120)의 OBD-II 단자의 CAN 통신 포트를 활용하여 차량주행속도 정보와 외부온도 정보를 상기 센서정보 취합 모듈(130)의 MCU(131)에서 수집하여 노면상태 판단의 보조 수단으로 사용할 수 있다.
- [0070] 이때, ECU 제공 정보는 도 8에 도시된 바와 같이 제공될 수 있으며, 이러한 ECU(120)의 차량주행속도와 GPS 모듈(140)의 위치정보를 비교하여 주행차량(200)의 미끄러짐 여부를 판단할 수 있다.
- [0071] 또한, ECU OBD-II 단자 접속 정보는 차량 제조사 및 차량 제작년도에 따라 차이가 발생할 수 있으며, 선정된 시험차량의 OBD 정보를 수집하여 반영할 수 있으며, 도 9는 국내 H사에서 가장 많이 사용되는 대표적인 단자 정보를 예시적으로 나타낸 것이다.
- [0072] 한편, 도 10은 본 발명의 실시예에 따른 편광영상 및 ECU 정보를 활용한 이동식 노면상태 자동검지 시스템에서 영상처리 모듈의 구성도이고, 도 11은 본 발명의 실시예에 따른 편광영상 및 ECU 정보를 활용한 이동식 노면상태 자동검지 시스템의 PC(퍼스널 컴퓨터)가 차량에 설치되는 것을 예시하는 도면이고, 도 12는 본 발명의 실시예에 따른 편광영상 및 ECU 정보를 활용한 이동식 노면상태 자동검지 시스템의 PC 내에 구현되는 소프트웨어의 구성도이다.
- [0073] 도 10을 참조하면, 본 발명의 실시예에 따른 편광영상 및 ECU 정보를 활용한 이동식 노면상태 자동검지 시스템에서 영상처리 모듈(160)은 PC(Personal Computer: 161), PC 어댑터(162), USB 허브(163), USB/직렬 변환기(164) 및 차량용 거치대(165)를 포함할 수 있다.
- [0074] 영상처리 모듈(160)은 영상취득 모듈(150), 센서정보 취합 모듈(130)로부터 노면영상 정보 및 제1 내지 제3 센서 정보 및 주행환경 정보를 수집하여 노면의 상태를 검지한다. 예를 들면, 상기 영상처리 모듈(160)은 영상취득 모듈(150)의 노면영상을 USB 허브(163)를 경유하는 USB 인터페이스를 통해 수집하고, 센서정보 취합 모듈(130)의 제1 내지 제3 센서 정보는 USB/직렬 변환기(164)를 경유하는 RS232 인터페이스를 통해 수집할 수 있다.
- [0075] 이러한 영상처리 모듈(160)에서는 노면상태 판단 알고리즘을 활용하여 상기 영상취득 모듈(150) 및 센서정보 취합 모듈(130)에서 취득한 정보를 바탕으로 주행차량 전방의 노면영상 정보를 활용하여 노면상태의 사전 분류 기능을 수행하며, 또한, 상기 ECU(120)가 생성한 주행환경 정보(차량주행속도 정보 및 외부온도 정보) 및 차량외부 센서(110)로부터 측정된 제1 센서 정보(노면온도 정보 및 습도 정보)로 차량의 거동을 슬립률(Slip Ratio)로 정량화하여 노면상태를 판별할 수 있다.

- [0076] 상기 영상처리 모듈(160)은, 도 11에 도시된 바와 같이, PC(161)를 적용하여 예컨대 터치스크린 방식으로 사용자 인터페이스가 용이하도록 구성할 수 있고, 이때, 상기 PC(161)는 차량용 거치대(165)를 사용하여 차량(200)에 고정 장착하여 사용할 수 있다.
- [0077] 여기서, PC(161)는 예컨대 태블릿의 터치 입력과 노트북의 키보드, 마우스, 펜 등 다양한 입력 방식이 지원되면서 기존 태블릿 PC의 주요 기능인 웹서핑, 멀티미디어 콘텐츠 활용은 물론, PC처럼 문서작업이 가능한 컴퓨팅 기기를 말한다. 이러한 PC(161)는 노트북처럼 휴대성은 개선하면서도 iOS 또는 안드로이드 등의 운영체제가 탑재된 태블릿 PC와 달리, 윈도 운영체제를 탑재하여 기존 PC에서 사용하는 워드프로세서나 엑셀 등 다양한 응용 프로그램을 활용할 수 있도록 한 것이다.
- [0078] 이때, 상기 영상처리 모듈(160)에 공급되는 전원은 차량의 시거잭(171)에 차량용 인버터를 장착하여 AC 220V를 사용하는 상용 PC 어댑터(162)를 사용하여 구성할 수 있다.
- [0079] 본 발명의 실시예에 따른 편광영상 및 ECU 정보를 활용한 이동식 노면상태 자동검지 시스템에서 소프트웨어는 상기 영상처리 모듈(160) 내에 구현되며, 도 12에 도시된 바와 같이, 주행환경 정보 및 센서 정보 수집부, 미끄럼 측정 알고리즘, 노면불량 측정 알고리즘, 영상 수집부, 노면상태 판단 알고리즘, 최종 판별부 및 사용자 인터페이스로 구성될 수 있다.
- [0080] 영상수집부는 차량 내부에 수평 및 수직 편광필터(151, 152)를 장착한 두 대의 카메라(153, 154)에 의하여 취득된 영상을 수집하는 역할을 하고, 노면상태 판단 알고리즘은 노면영상과 노면 온도를 사용하여 노면 상태를 판정하는 부분이다.
- [0081] 주행환경 정보 및 센서 정보 수집부는 상기 센서정보 취합 모듈(120)의 MCU(131)과 통신하여 주행환경 정보 및 제1 내지 제3 센서정보를 수집하는 역할을 하며, 이때, 미끄럼 측정 알고리즘은 위치정보인 GPS 속도와 차량주행속도 정보를 이용하여 미끄럼 여부를 판정하며, 노면 불량 측정 알고리즘은 상기 가속도 센서(132)를 사용하여 도로면 굴곡상태를 측정한 가속도센서 정보(제3 센서 정보)에 따라 노면 불량 여부를 판정한다.
- [0082] 최종 판정부는 노면상태를 최종 판정하며, 사용자 인터페이스는 수집된 정보를 표출하거나 저장하는 기능을 가지며, 각 모듈의 동작 상태를 확인하거나 설정을 변경할 수 있는 기능을 제공한다.
- [0083] 한편, 도 13은 본 발명의 실시예에 따른 편광영상 및 ECU 정보를 활용한 이동식 노면상태 자동검지 시스템의 스테레오 카메라가 시험차량에 장착되는 것을 예시하는 도면이고, 도 14는 도 13에 도시된 스테레오 카메라의 촬영 영상을 예시하는 사진이다.
- [0084] 도 13 및 도 14를 참조하면, 본 발명의 실시예에 따른 편광영상 및 ECU 정보를 활용한 이동식 노면상태 자동검지 시스템에서, 시험차량(Probe Car: 200), 예를 들면, 스타렉스 기준으로 차량 안쪽 면에 영상취득 모듈(150)의 카메라를 설치할 경우, 차량 본넷이 카메라 영상에 촬영되지 않는 지점을 기준으로 카메라의 각도 및 촬영거리를 예측하면, 지면과 약 15° 각도로 카메라에서 7M 지점을 촬영하게 된다.
- [0085] 이러한 경우, 부르스터 각을 만족시키지는 못하지만, 도 15에 도시된 Vaisla's stereo camera Test 결과를 참조하면, 차량의 본넷이 일부 촬영되도록 카메라 각도를 조절하게 되면 지면과 25° 까지 촬영할 수 있다.
- [0086] 결국, 본 발명의 실시예에 따른 편광영상 및 ECU 정보를 활용한 이동식 노면상태 자동검지 시스템은, 약천후(강우, 강설)시 발생하는 도로 교통사고를 감소시키기 위하여 이동식 시험차량을 활용하여 노면상태를 자동으로 진단하고 추정하는 노면정보 자동검지 시스템으로서, 도로 노면 영상정보 및 외부 환경정보를 수집하여, 전방도로의 노면상태를 자동으로 판단하여 운전자에게 노면상태를 사전에 제공하여 운전자의 안전을 보장하고, 또한, 운전자에게 간선도로 노면의 연속적 감시를 가능하게 한다.
- [0087] 전술한 본 발명의 설명은 예시를 위한 것이며, 본 발명이 속하는 기술분야의 통상의 지식을 가진 자는 본 발명의 기술적 사상이나 필수적인 특징을 변경하지 않고서 다른 구체적인 형태로 쉽게 변형이 가능하다는 것을 이해할 수 있을 것이다. 그러므로 이상에서 기술한 실시예들은 모든 면에서 예시적인 것이며 한정적이 아닌 것으로 이해해야만 한다. 예를 들어, 단일형으로 설명되어 있는 각 구성 요소는 분산되어 실시될 수도 있으며, 마찬가지로 분산된 것으로 설명되어 있는 구성 요소들도 결합된 형태로 실시될 수 있다.
- [0088] 본 발명의 범위는 상기 상세한 설명보다는 후술하는 특허청구범위에 의하여 나타내어지며, 특허청구범위의 의미 및 범위 그리고 그 균등 개념으로부터 도출되는 모든 변경 또는 변형된 형태가 본 발명의 범위에 포함되는 것으로 해석되어야 한다.

**부호의 설명**

- [0089] 100: 이동식 노면상태 자동검지 시스템
- 200: 주행차량
- 110: 차량외부 센서
- 120: ECU(Electronic Control Unit)
- 130: 센서정보 취합 모듈
- 140: GPS 모듈
- 150: 영상취득 모듈
- 160: 영상처리 모듈
- 170: 전원공급장치
- 111: 비접촉식 온도 센서(차량 정면 장착)
- 112: 습도 센서(차량 후면 장착)
- 131: MCU(Micro Controller Unit)
- 132: 가속도 센서
- 133: DC/DC 변환기
- 134: CAN(Controller Area Network)/직렬 변환기
- 135: 제1 RS232 드라이버
- 136: 제2 RS232 드라이버
- 137: 디버그 포트(Debug Port)
- 150a: 카메라 케이스
- 151: 수평 편광필터
- 152: 수직 편광필터
- 153: 제1 카메라
- 154: 제2 카메라
- 155: 카메라 동기회로
- 156: 그래버(Grabber)
- 157: 전면유리 고정 흡착판
- 158: 각도 조절 브라켓
- 159: USB 케이블
- 161: PC(Slate Personal Computer)
- 162: PC 어댑터(Adapter)
- 163: USB 허브(Hub)
- 164: USB/직렬 변환기
- 165: 차량용 거치대
- 171: 차량 시거잭(Cigar Jack)

172: DC/AC 인버터

도면

도면1

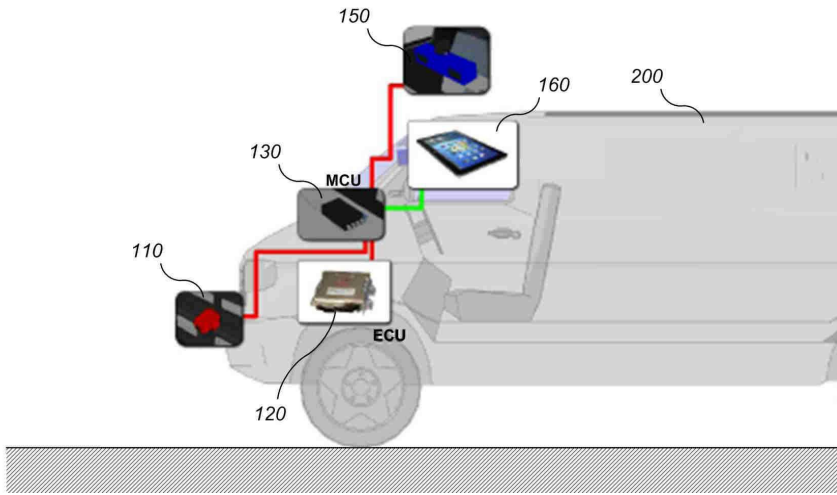

도면2

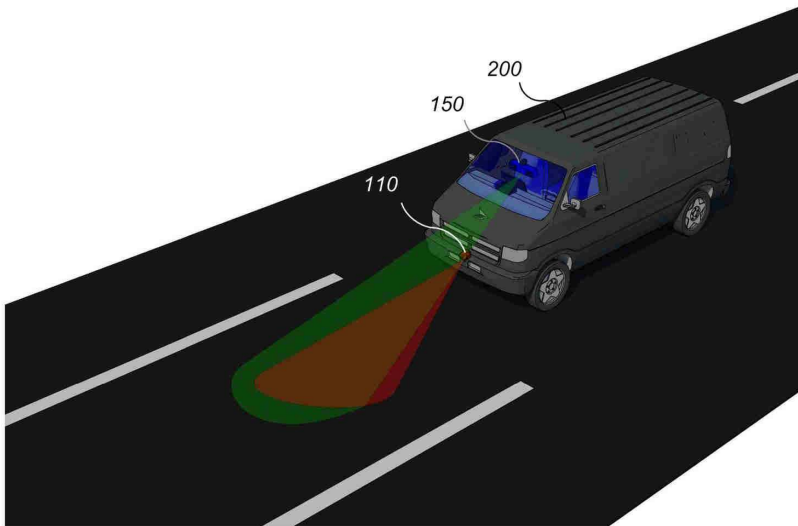

도면3

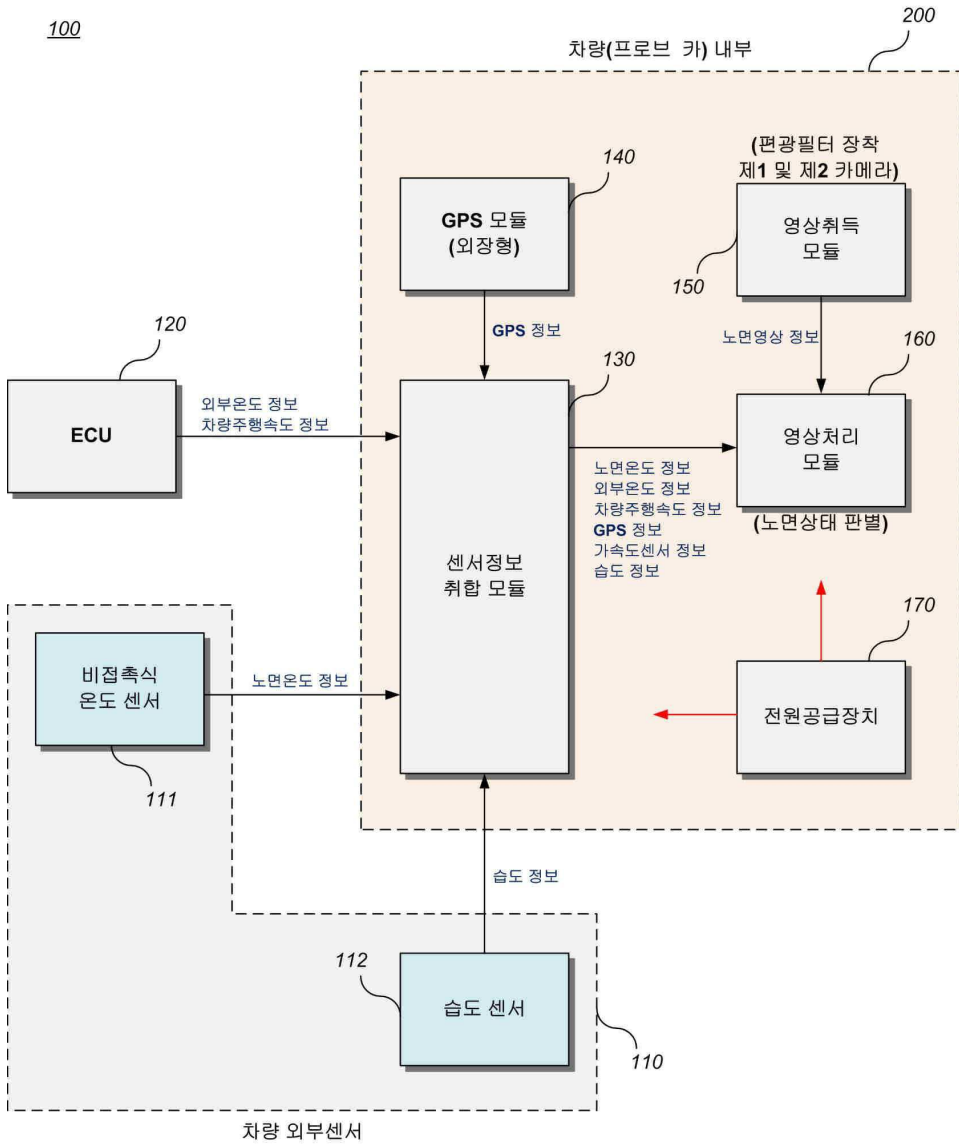

도면4

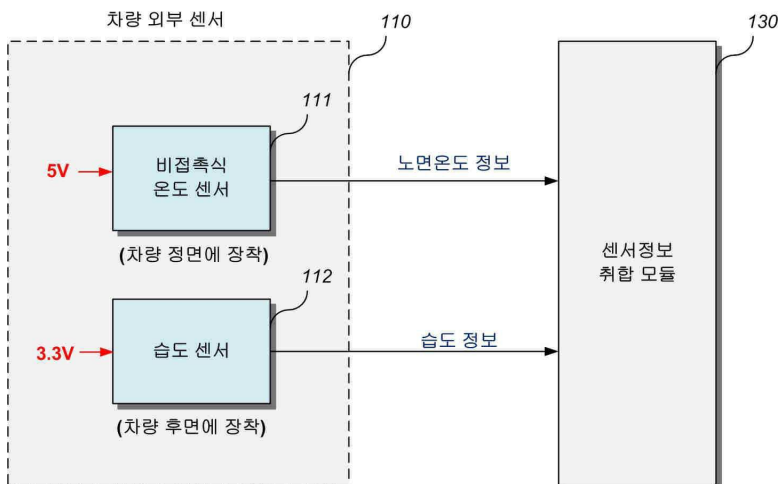

도면5

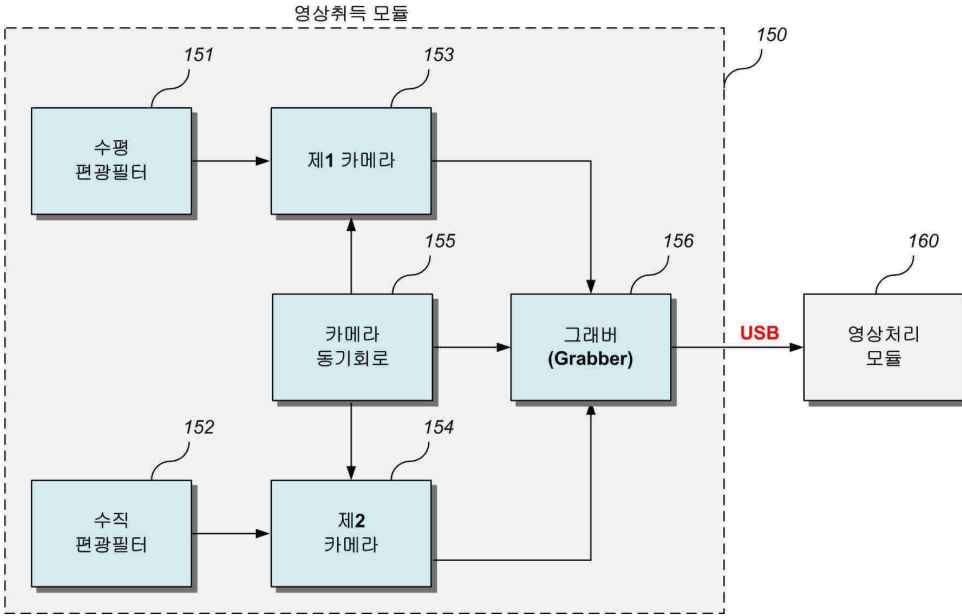

도면6a

150

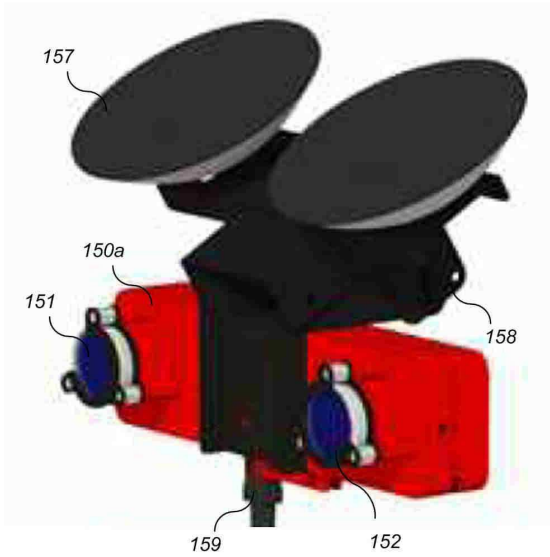

도면6b



도면6c





도면6d

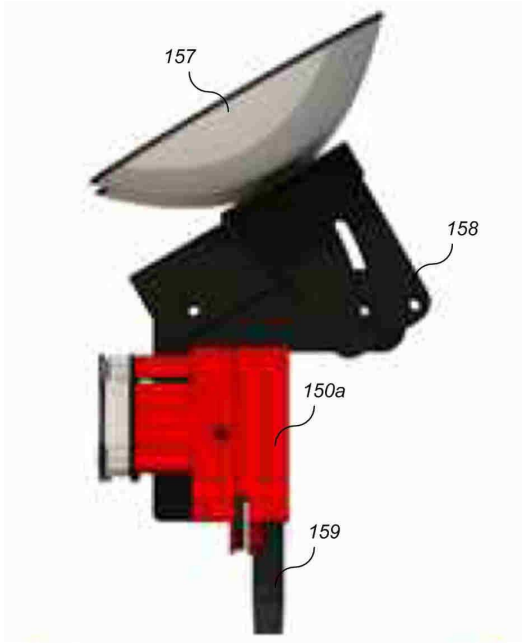

도면7

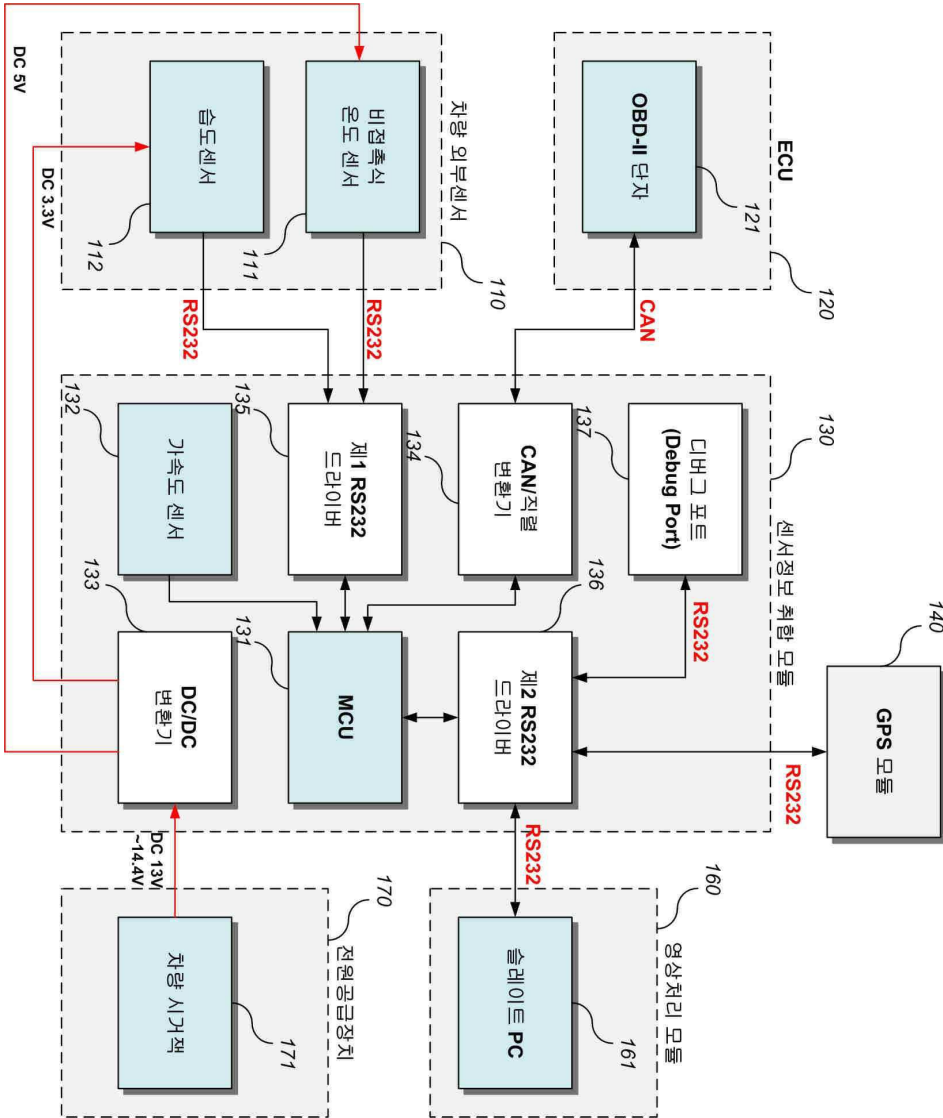

도면8

모드	PID	수신 크기	설명	Min	Max	단위	공식
00	00	4	PID Supported [01~20]				Bit Encoded [A7...D0]== [PID0x01...PID 0x20]
01	04	1	Calculated Engine Load Value	0	100	%	A*100/255
01	05	1	Engine Coolant Temperature	-40	215	°C	A-40
01	0C	2	Engine RPM	0	16383.75	rpm	((A*256)+B)/4
01	0D	1	Vehicle Speed	0	255	km/h	A
01	0E	1	Timing Advance	-64	63.5	Relative To #1 Cylinder	A/2-64
01	0F	1	Intake Air temperature	-40	215	°C	A-40
01	10	2	MAF Air Flow Rate	0	655.35	g/s	((A*256)+B)/100
01	11	1	Throttle Position	0	100	%	A*100/255

도면9

ECU OBD-II 단자정보

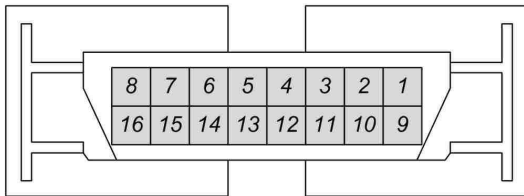

- |       |              |       |                     |
|-------|--------------|-------|---------------------|
| 1. -  | -            | 9. G  | 실내 정션박스(퓨즈 - 모듈 B+) |
| 2. -  | -            | 10. - | -                   |
| 3. G  | C-CAN (High) | 11. O | C-CAN (Low)         |
| 4. B  | 접지(GMD1)     | 12. - | -                   |
| 5. B  | 접지(GMD1)     | 13. W | 바디 K 라인             |
| 6. Br | 차속신호         | 14. - | -                   |
| 7. -  | -            | 15. - | -                   |
| 8. -  | -            | 16. - | -                   |

도면10

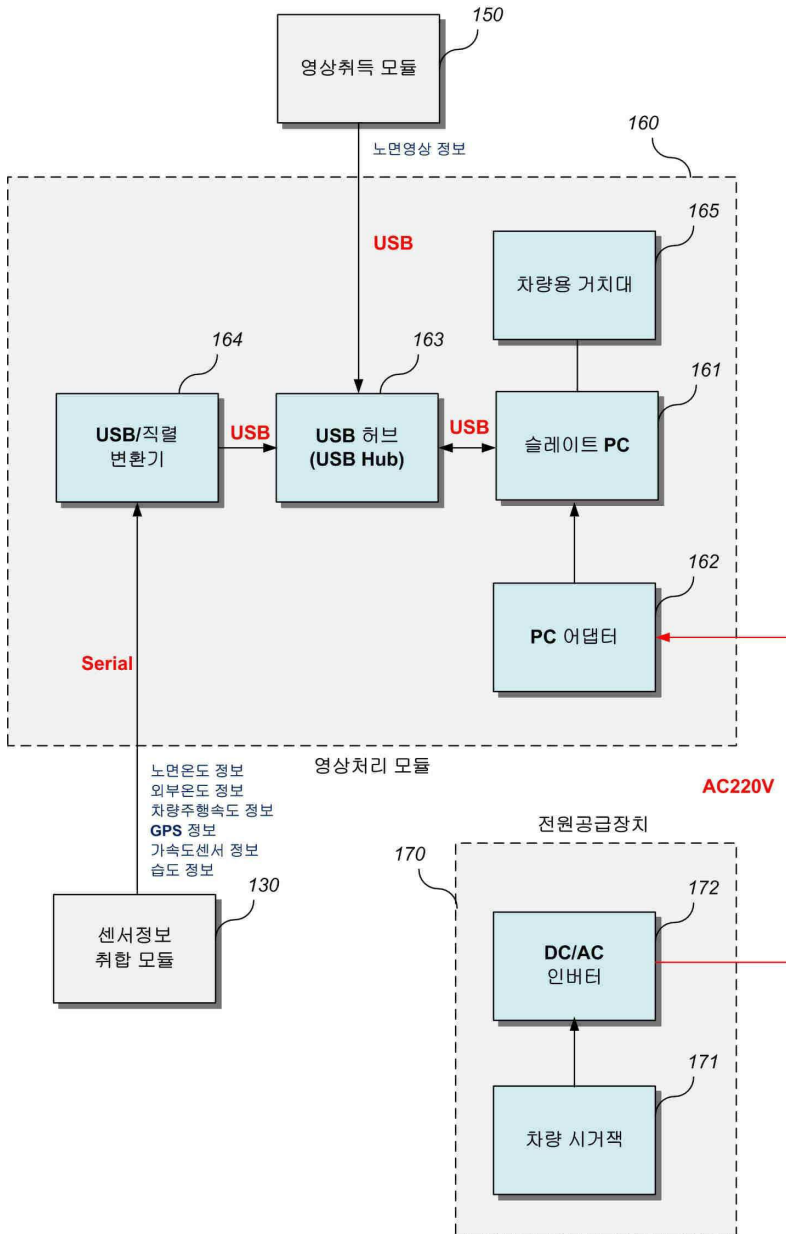

도면11



도면12

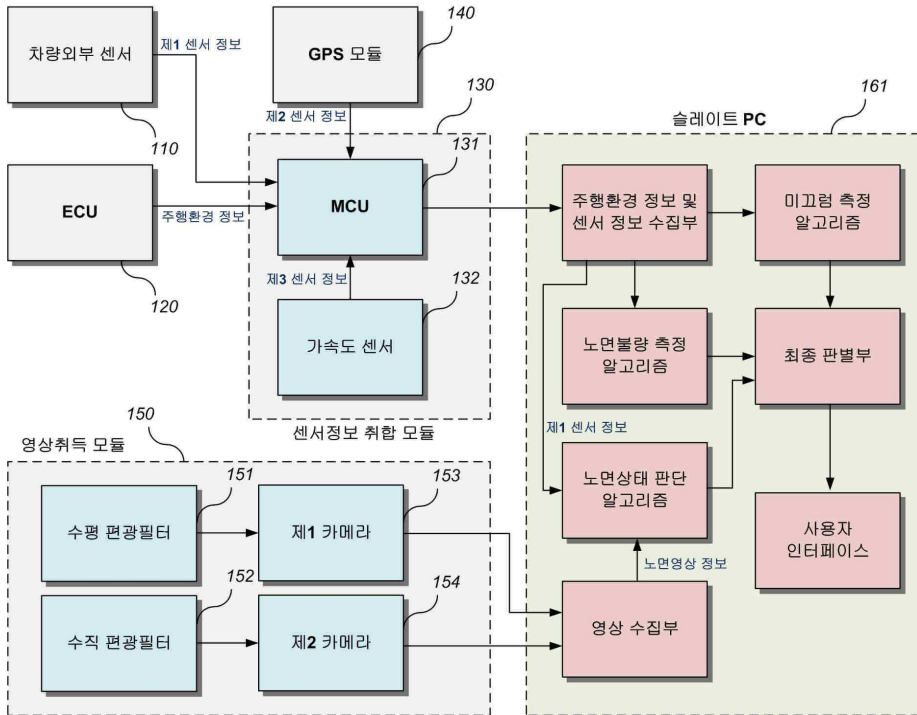

도면13

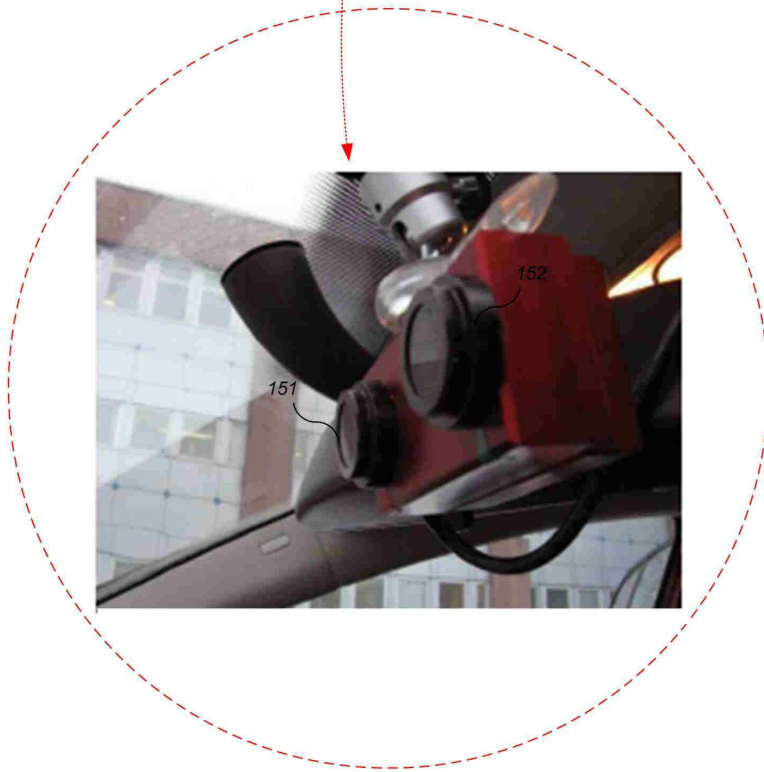
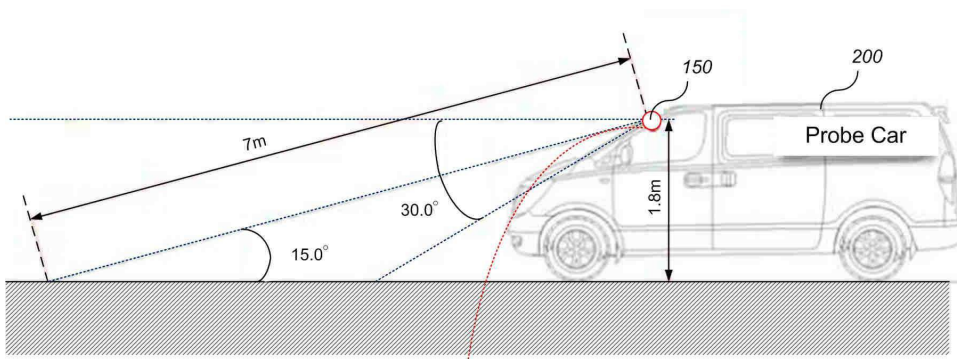

도면14

